

**seepex.com**  
all things flow

Termék- és építési sorozatok.

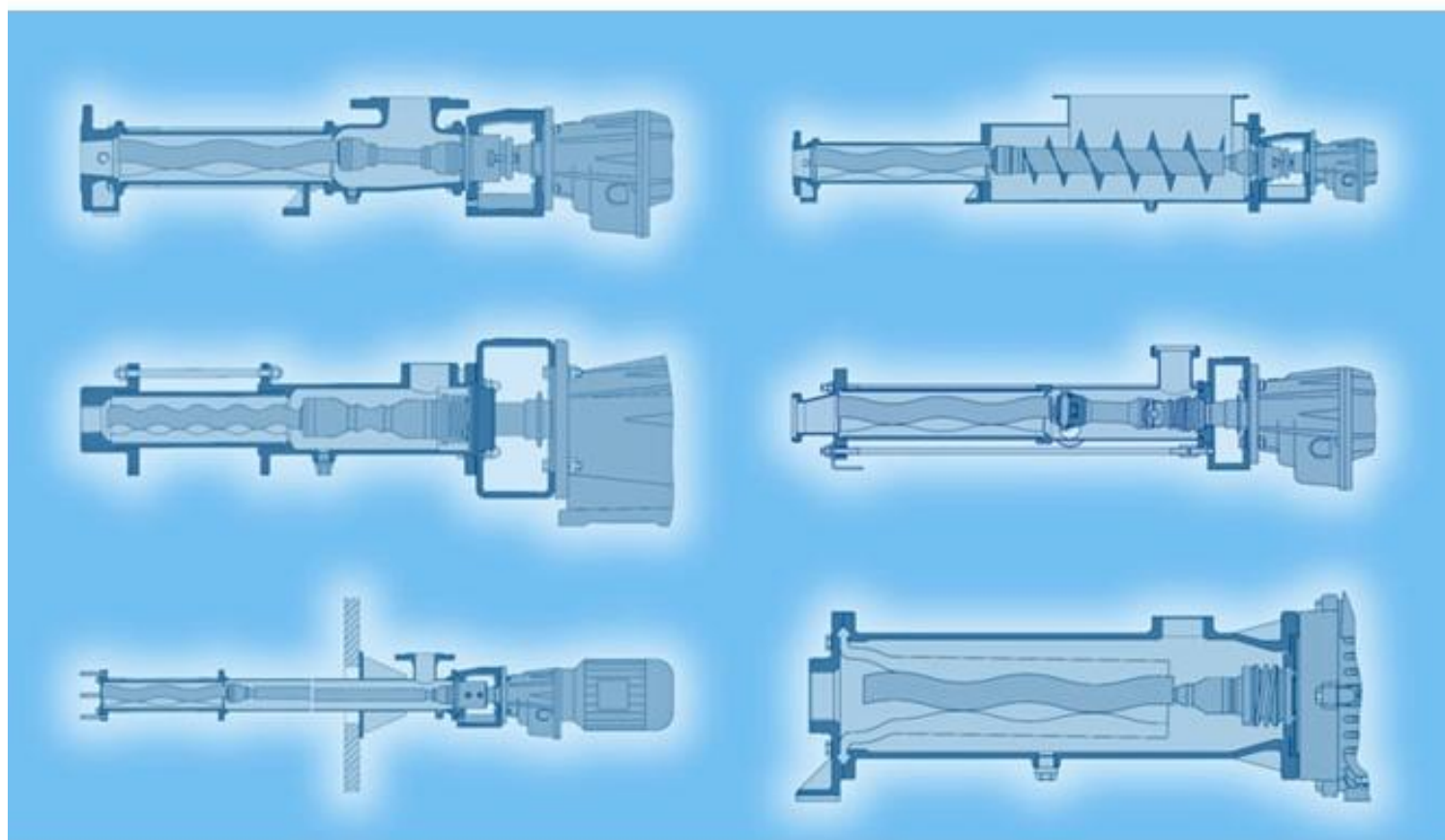

# Üdvözöljük a seepex-nél.

seepex nemzetközi mértékben egyik vezető gyártója és szállítója a folyadékok szivattyúzására és kezelésére szolgáló termékeknek és szolgáltatás nyújtó.

Az első seepex csigaszivattyú 1972-ben Bottropban került legyártásra. Ma itt több mint 330, világviszonylatban több mint 520 munkatárs dolgozik a csigaszivattyúk, macerátorok és vezérlőrendszerek fejlesztésén, gyártásában és értékesítésében.



Bottropban a korszerű termelésen kívül kiemelt a műszaki területek a különböző osztályaival és laboratóriummal az alap- és termékfejlesztésekhez, tervezéshez, valamint az információtechnológia.

Már több mint 30 éve kínálunk a környezetvédelemben, élelmiszeriparban, élvezeti cikk gyártásban, vegyiparban, papírgyártásban, kőolaj, olaj és gáziparban, valamint további iparágakban, mint pl. mezőgazdaság és cukorgyártásban tevékenykedő vállalatok számára műszakilag és gazdaságilag optimális megoldásokat a folyadékszállítási igényeikre.

Az alapokat kompetens alkalmazástechnikai tanácsadással, termékeink tervezésével, az adott ágazatra jellemzően, a különböző igények szerint, megfelelően méretezett megoldásokkal biztosítjuk. .

Moduláris szivattyúrendszerünkben a konkrét alkalmazásnak pontosan megfelelőt állítjuk össze. Ez a sajátos szivattyúkiépítés alacsonyabb energiafogyasztáshoz, a karbantartási költségek csökkentéséhez és ezzel az üzembiztonság növeléséhez, jobb kapacitás kihasználtsághoz és ügyfeleinknél nagyobb termelékenységhez vezet.

seepex ezen termékeit és szolgáltatásait az egész világra kiterjedő kereskedelmi és szervizhálózatán keresztül globálisan a helyszínen kínálja.

# A szivattyú-modulrendszer.

seepex szivattyúk térfogat kiszorításos elven működő forgó szivattyúk egy jellemző tulajdonsággal: mindkét szállítóelem (álló- és forgórész) különleges formájával és elhelyezkedésével. Modern minőségbiztosítási rendszer keretében kerülnek előállításra, a legmagasabb műszaki igényeket is kielégítik és csak a legmodernebb gyártási technológiával kerülnek legyártásra. Emellett megmaradt az egyediség elve. Minden egyes szivattyú az egyes iparágaknak, szakirányoknak, a speciális gyártási technológiának, környezeti követelménynek és természetesen a szállított közegnek megfelelően kerül összeállításra.

Ennek alapján egy moduláris szivattyúrendszert fejlesztettünk ki. 8 terméksorozatból és 27 építési sorozatból áll 0,1 l/h-tól cca. 500 m<sup>3</sup>/h-ig terjedő térfogatárammal és 48 bar-ig terjedő nyomáskülönbséggel. Függetlenül attól hogy sűrű anyagot, vagy a legkisebb mennyiséget kell szállítani, netán a legmagasabb higiéniai követelményeket kell kielégíteni, esetleg hordók gyors ürítését, darabos anyagok aprítását kell megoldani – még az extrém szállítási igényekre is találni seepex megoldást.

Szivattyús beruházás esetén azzal is tisztában kell lenni, hogy a vételár a teljes beruházás csak kicsiny részét teszi ki. Ezért javasoljuk, hogy vegye figyelembe a szivattyú / szivattyús rendszer életciklusát (élettartamát). A gazdaságosság és termelékenység érdekében figyelni kell a beépítési-, beüzemelési-, energia-, karbantartási- és javítási költségek, valamint az állásidő és termelés kiesések lehetőleg alacsony szinten tartására, azok további csökkentésére.

Ez önnek sikerülni fog szivattyúink magas műszaki minősége, azok alkalmazási eseteknek megfelelő optimális kivitele, valamint átfogó szolgáltatásainknak köszönhetően, melyekkel a szivattyú teljes élettartama alatt az Ön rendelkezésére állunk.

seepex csigaszivattyúk általában:

## **Sokoldalúan alkalmazhatók**

Alkalmask minden viszkozitású, koptató és agresszív közeg szállítására. -20° C-tól +180°C-ig terjedő hőmérséklet, 0,1 l/h-tól 500 m<sup>3</sup>/h-ig terjedő térfogatáram tartományban, a közeg szárazanyag tartalomtól és a nyomásviszonyok változásától közel függetlenül alkalmazhatók. Mindemellett a nyomáskülönbség akár 48 bar-t (különleges esetekben ennél magasabbat) is elérheti.

## **Kíméletes, pontos, zavarmentes**

A szinte pulzációmentes, egyenletes szállítási térfogatárammal párosuló alacsony nyíróhatás miatt kiemelten alkalmas az érzékeny közegek szállítására. Valamennyi seepex csigaszivattyú rendelkezik ezen tulajdonsággal. Nagyméretű szilárd anyagok, pl. fel nem aprított gyümölcsök, áteresztésének érdekében nagy beömlő résszel rendelkeznek. Nem igényelnek elzáró szerelvényeket, vagy visszacsapó szelepeket.

## **Nagy felszívóképesség**

Valamennyi seepex szivattyú tipikus eleme a szívóház: folyadék-/ gáz keverékek extrém nagy felszívóképessége akár 9m vízoszlopnak megfelelő mélységből.

## **Rugalmas**

A meglévő berendezésbe történő optimális integráláshoz a seepex csigaszivattyúk tetszés szerinti helyzetben építhetők be. A szivattyú forgásiránya, ezzel pedig a szállítás iránya, igény szerint megváltoztatható.

A garatos szivattyúk a különböző tölcsek és járulékos berendezések alkalmazásával különösen jól illeszthetők.

## **Szervizbarát**

A seepex csigaszivattyúk, nem utolsósorban a forgó egység és a hajtás közti dugaszolható csatlakozás miatt, nagyon szervizbarát kialakításúak.

## **Gazdaságos**

seepex a legmodernebb technikát, valamennyi alkatrészt legmagasabb minőségű és alacsony pótalkatrészigényt garantál; tehát hosszú szivattyú élettartamot és ezzel alacsony összköltséget.

# N - Standardpumpen

Az N terméksorozat két építési sorozatával képezi az összes seepex csigaszivattyú alapját. Különböző forgó-/állórész geometriával (hagyományos-, 6L- és Tricam) szállítható és szinte minden iparágban alkalmazzák a hígfolyóستól az egészen vastagfolyós, szárazanyag tartalmú, vagy nélküli, közegek szivattyúzására.

Döntő előnyök

- Szinte pulzációmentes, egyenletes szállítás, ebből következően a csővezetékbe nem szükséges kompenzátor, vagy pulzáció-csökkentő beépítése.
- Nagy felszívóképesség, még levegő-, vagy gáz-folyadék keverékek esetében is egészen 9 m vízoszlopig; ezért telepítés és csőnyomvonal vezetés tekintetében rugalmas
- Tervezés szempontjából rugalmas a különböző beépítési helyzet alkalmazhatósága miatt
- Nagy áteresztőképesség, aminek következtében a szilárdanyag tartalmú közegek is problémamentesen és kíméletesen szállíthatók.
- A forgásirány és ezzel a szállítás iránya megfordítható.

> Térfogatáram: 30 l/h-500 m<sup>3</sup>/h, Nyomás: 48 bar-ig

BN sorozat

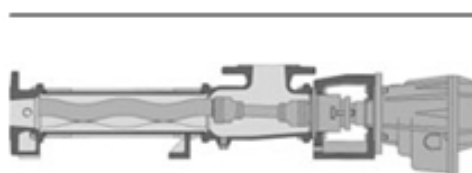

NS/N sorozat

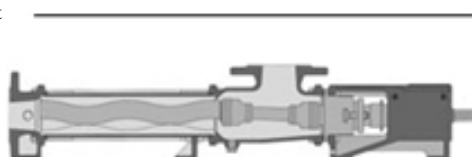

# T – Garatos szivattyúk

A garatos szivattyúk 9 építési sorozatban állnak rendelkezésre a sűrű anyagok szállítására, melyek csak kissé, vagy egyáltalán nem folyósak. A T- szivattyúk ezért garattal és a közeg biztos bevezetését segítő berendezéssel rendelkeznek.

Döntő előnyök

- A beömlő garattal és szállítócsigával lehetővé válik a nagy viszkozitásútól a szilárd halmazállapotúig terjedő közegek szállítása azok állagának járulékos befolyásolása nélkül (vízzel történő hígítás, vagy segédanyagok hozzáadása nélkül).
- A szállítócsiga menetemelkedése és átmérője mindenkor a szállított közeg bevezetésének optimalizálása érdekében illesztésre kerül.
- A beömlő garat az alkalmazási körülményekhez illesztett.
- Szállítható blokk, vagy csupasztengelyes kivitelben.

> Térfogatáram: 50 l/h-500 m<sup>3</sup>/h, Nyomás: 36 bar-ig

BTQ sorozat

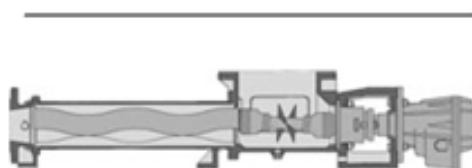

BT sorozat

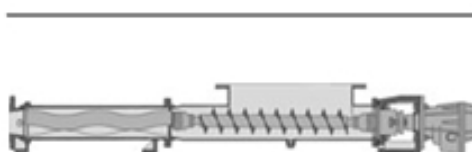

BTM sorozat

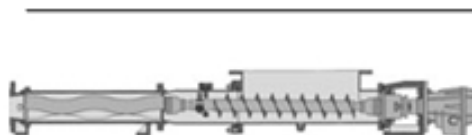

# T – Garatos szivattyúk

BTE sorozat

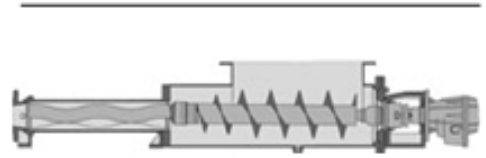

BTI sorozat

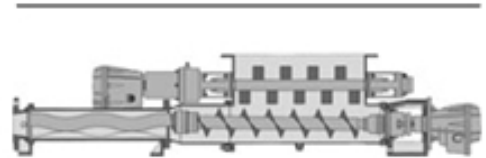

BTHE/BTH sorozat

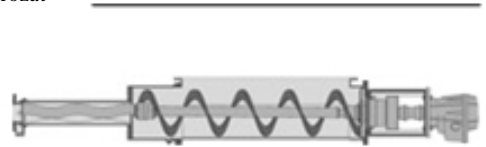

BTES sorozat

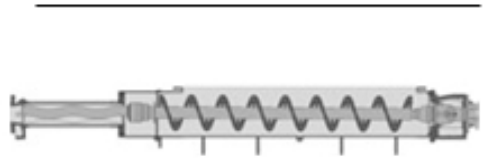

BTEI sorozat

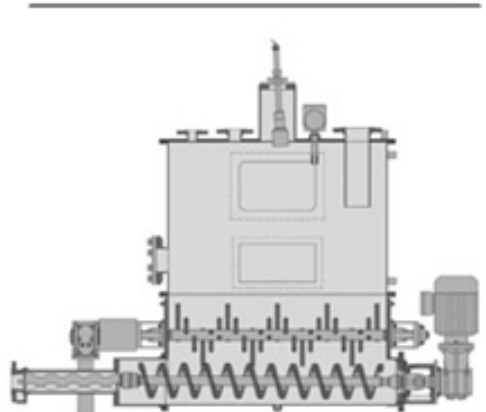

# CS – Élelmiszeripari szivattyúk

A CS terméksorozat 3 építési sorozatának szivattyúi különösen az élelmiszeriparban, gyógyszeriparban, kozmetikumok gyártásában és a vegyiparban kerülnek alkalmazásra. C betű a CIP-öblítés (Cleaning in Place) míg az S betű a SIP-sterilizáció (Sterilisation in Place) jelölésére szolgál. CS-szivattyúk ezzel kielégítik a legmagasabb követelményeket is a kíméletes szállítás, higiénia és sterilizálás terén. A USA 3-A Sanitary szabványának megfelelően tanúsítottak és az Únió EHEDG irányelveinek megszelően tervezettek.

## Döntő előnyök

- Stabil szállítással és nyomással még a nagy viszkozitású közegek esetében is biztosított a kíméletes szivattyúzás
- Kis tisztítási igény: Az optimális alakú, szinte holttér nélküli szivattyúház meggátolja a szállított közeg kikapcsolódását és megkönnyíti a közel maradéktalan tisztítást a CIP öblítéssel.
- Szervizbarát a könnyen szerelhető csuklók miatt
- A konkrét felhasználási esethez optimált csúszógyűrűs tengelytömítés biztosítja a higiénikus tömítést
- Az állórész és egyéb tömítések élelmiszeripari alkalmazásra engedélyezett anyagokból vannak.
- SIP eljárás forró gőzzel a szivattyú szakaszos üzemelése közben engedélyezett.

> Térfogatáram: 30 l/h-130 m<sup>3</sup>/h, Nyomás: 24 bar-ig

BCSO sorozat

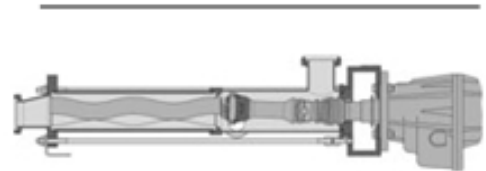

BCSB sorozat

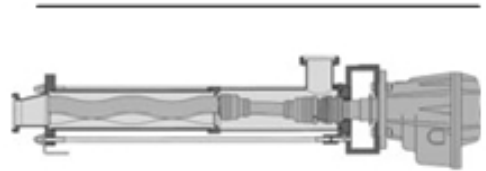

BTCS sorozat

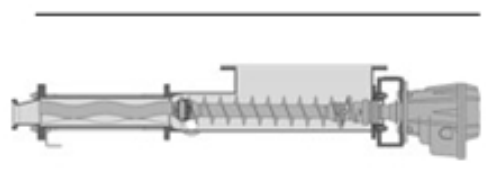

# D - Adagolószivattyúk

Az adagolószivattyúk 6 építési sorozatban állnak rendelkezésre is mennyiségek szállítására és adagolására szinte minden iparágban. Különösen alkalmasak a kis- és nagy viszkozitású, valamint szárazanyag-tartalmú és vegyileg agresszív közegek pulzációssegény szállítására.

## Döntő előnyök

- A szállítható építési méretek egyszerűen és gyorsan átalakíthatók a moduláris rendszernek köszönhetően.
- Pulzációssegény szállítás, nem kell pulzációfojtó
- Nagy adagolási pontosság ( $\pm 1\%$ -os pontosság)
- Nyomásfüggetlen, egyenletes kihordás
- Adagolószelep nélkül is alkalmazható

> Térfogatáram: 0,2 l/h-1000 l/h, Nyomás: 24 bar-ig

MD sorozat

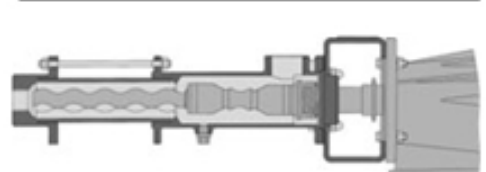

MDP sorozat

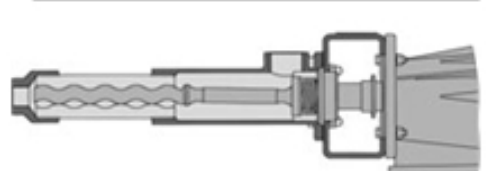

MDC sorozat

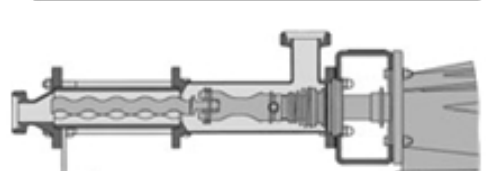

# D - Adagológyszivattyúk

MDTC sorozat

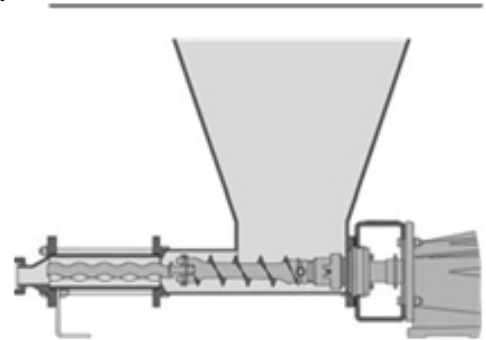

MDT sorozat

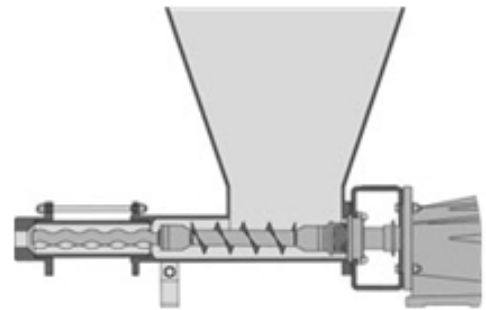

# E - Merülőszivattyúk

A merülőszivattyúkat függőlegesen építik be. Különböző viszkozitású közegeket szállítanak melyek koptatóak és agresszívek is lehetnek. Jellemző tulajdonságuk a nagy hatásfok, kis helyigény és a szervizbarát konstrukció. A seepex merülőszivattyúk különösen alacsony üzemeltetési költséggel rendelkeznek és ezzel kedvező alternatívái más szivattyús rendszereknek.

BE sorozat  
U változat

BE sorozat  
O változat

## Döntő előnyök

- Szervizbarát a száraztéri hajtómű elhelyezés miatt
- Változtatható bemerülési mélység
- Különböző telepítési lehetőségek a különböző rögzítési lehetőség alapján
- Helytakarékos kivitel
- A rendelkezésre álló NPSH érték növelése.

> Térfogatáram: 30 l/h-300 m<sup>3</sup>/h, Nyomás: 12 bar-ig

BE sorozat  
K változat

BE sorozat  
W változat

# W – Wobble-szivattyúk

A blokk kivitelű wobble (támolygó-kerekes) szivattyúk szinte minden iparágban jól bizonyít. Mindenféle viszkozitású folyadékot szállítanak, különösen nagy szárazanyag tartalommal. Egyszerű a kezelésük és kimondottan gazdaságosak.

BW sorozat

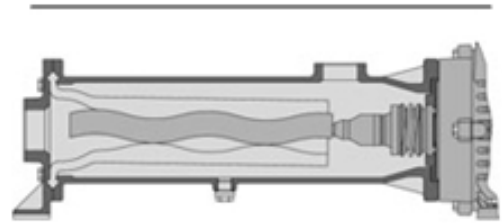

## Döntő előnyök

- Szervizbarát és nagyon gazdaságos: egyszerűbb szivattyúfelépítés
- Helytakarékos a rövid, közvetlenül peremesen csatlakoztatott hajtóműből eredően kompakt építési formájú
- A forgó-egység mindössze egy csuklóval: a szállító elemek gyorsabb cseréje

> Térfogatáram: 10 m<sup>3</sup>/h-ig, Nyomás: 4 bar-ig

# M - Macerátorok

A seepex Macerátorok 2 építési sorozatával mindenekelőtt a kommunális és ipari szennyvízkezelés területén, de más iparágakban is alkalmazásra kerülnek. A szállított közegben szinte minden szilárd és szálás anyagot felaprítanak és ezzel a technológiában utána következő gépegységeknél növelik azok üzembiztonságát, élettartamát.

Az aprítás foka változtatható a szállított térfogatárammal, üzemi fordulatszámmal valamint az aprítótárcsa kivitelével.

U sorozat

szilárdanyag leválasztóval

I sorozat

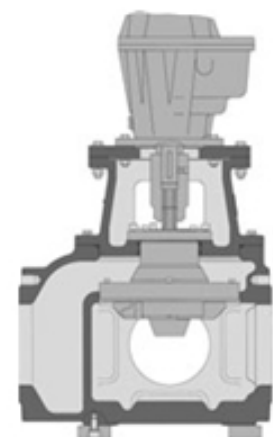
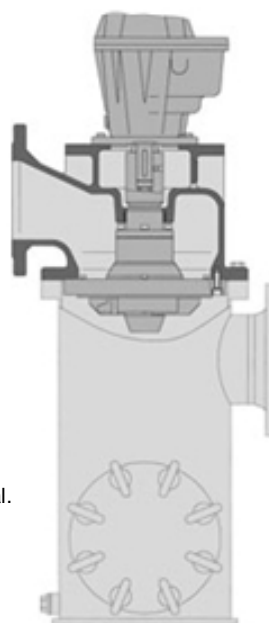

## Döntő előnyök

- A technológiában utána következő berendezések élettartamának növelése, ezzel az üzemeltetési költségek csökkentése és az üzembiztonság növelése.
- Az aprítási elvből kifolyólag kisebb hajtómű-teljesítmény szükséges mint az alternatív aprítási módszereknél, ezzel alacsonyabb energiafogyasztás és energiaköltségek
- Kíméletes, ellenőrzött aprítás a különböző áteresztőképességű aprítótárcsák alkalmazásával és változtatható fordulatszámmal.
- A Cartridge kivitelű aprítófej konstrukcióból kifolyólag szervizbarát.
- Lehetőség a nem aprítható alkotóelemek leválasztására.

> Térfogatáram: 2 m<sup>3</sup>/h-150 m<sup>3</sup>/h

# CO - Vezérlőrendszerek

A vezérlőrendszerek (CO = vezérlés) az alkalmazásnak megfelelően egyedileg kerülnek kivitelezésre, Szabályzás és felügyelet egyben. Az adagolástechnika és szivattyúvédelem terén szabványos modulok állnak rendelkezésre, pl. túlnyomás és szárazonfutás elleni védelemre. Ezeken kívül, szoros együttműködésben ügyfeleinkkel, egyedi vezérlési megoldásokat is kifejlesztünk – beleértve a szabályzás egyes elemeinek, vagy akár a teljes vezérlőszekrénynek a leszállítását is.

## Döntő előnyök

- A szivattyú és vezérlésének szállítása és ezzel az esetleges csatlások, illesztések elkerülése.
- Optimálisan a seepex termékekhez illesztett ügyfélre szabott megoldások kifejlesztése.
- Egyszerű csatlakoztatás a meglévő berendezéshez
- Szabványosított modulok
- Hálózatba csatlakoztatható kompakt vezérlések
- Kompetens támogatás a tervezésnél és a beüzemelésnél

Kapcsolószekrény



Vezérlő modul

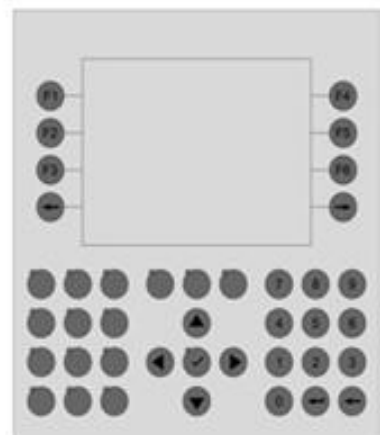

# seepex termékek az alkalmazásokban.

Termékeink még a legnehezebb szállítási feladatok megoldásában is bizonyítottak. A 8 termékcsoportból és 27 építési méretből összeállított építőelem rendszer biztosítja számunkra, hogy szinte az

összes alkalmazási esetben műszaki és gazdasági szempontból is optimális megoldást biztosítsunk. Ne csodálkozzunk, hogy egyes iparágak termékeink nélkül el sem képzelhetők.

Terméksorozatok	>	N	CS	T	D	E	W	M	CO
<b>Környezetvédelem</b>									
Kommunális szennyvízkezelés		•		•	•	•	•	•	•
Ipari szennyvizek kezelése		•		•	•	•	•	•	•
Pelyhesítőszer adagolása		•			•	•			•
Izszapvíztelenítés		•		•			•		•
Vegyszeradagolás		•			•	•			•
Füstgáz kéntelenítése		•		•			•		
Olaj-víz szétválasztása		•			•	•	•		
<b>Ellátás-/mentesítés</b>									
Ivóvízkezelés		•		•	•		•		
Lerakók csurgalékvízének szivattyúzása		•			•	•	•		
Vegyszeradagolás		•			•	•			•
<b>Galvanizáció</b>									
Vegyszeradagolás		•			•	•			•
Hulladékkezelés		•		•	•	•	•	•	
<b>Élelmiszeripar/Italgyártás</b>									
Tejipar			•		•		•		
Gyümölcsfeldolgozás és italgyártás		•	•	•	•	•	•		
Borászat		•	•	•	•		•		•
Zöldség- és húsfeldolgozás		•	•	•	•	•	•		
Sörgyártás / szezípar		•	•	•	•	•	•		•
<b>Gyógyszeripar/Kozmetika</b>									
Szárítók töltése		•	•		•		•		
Segédanyagok adagolása		•	•	•	•	•	•		
Végtermékek töltése		•	•	•	•	•	•		
<b>Halfeldolgozás</b>									
Halliszt gyártása		•		•			•		
Halfeldolgozás		•	•	•	•	•	•	•	
Haletetés		•		•		•	•	•	
Halszállítás		•		•		•	•	•	
<b>Petrokémia/Olaj kinyerése/Olajfűrés-technika</b>									
Nyersolaj szállítás		•				•	•		•
Olaj-víz szétválasztása		•					•		
Szennyvízszállítás		•			•	•	•	•	
Fűrészpálka kezelése		•		•	•	•	•		
Víztelenítés és tűzoltás		•		•		•	•		
Vegyianyagok előállítása		•		•	•	•	•		
<b>Bányászat</b>									
Bányavíz szinttartása		•				•	•		
Vájat előkészítés		•		•		•	•		
Por elleni védelem		•					•		
Pelyhesítőszer adagolása		•				•			•
Szűrőprés táplálása		•					•		•
Torlasztógát anyagának áttöltése		•		•			•		
<b>Papír-/Rostfeldolgozás</b>									
Alapanyag előkészítés		•		•	•	•	•	•	
Papír-, kartongyártás		•		•		•	•		
Színbevonatok előkészítése		•			•		•		
Enyv-, Pigmentelőkészítés		•			•		•		
Kasirozó- és simítógépek		•					•		
Vegyszeradagolás		•			•				•
Szennyvízkezelés		•		•	•	•	•	•	•

Terméksorozatok	>	N	CS	T	D	E	W	M	CO
<b>Festék-/Lakkgyártás</b>									
Festékek adagolása, lefejtése		•	•	•	•	•			•
Komponensek adagolása		•	•		•	•			•
Latex-szivattyúzása		•	•		•	•	•		
Szennyvízkezelés		•		•	•	•	•	•	•
<b>Hajógyártás</b>									
Fenekvíz szállítása		•				•	•		
Olaj-víz szétválasztása		•			•	•	•		
Folyékony iszap szállítása		•				•	•		
Hulladékok tisztítása, eltávolítása		•		•		•	•	•	
<b>Textilipar</b>									
Színezék-adagoló berendezések		•	•	•	•	•			
Nyomdafesték szállítása		•			•	•	•		
Latex bevonó rendszerek		•			•	•	•		
<b>Jármű gyártás/-felszerelés</b>									
Mosóberendezések		•			•	•	•		
Mobil víztelenítés		•		•	•	•	•		
Tömítő és védőanyagok szállítása		•		•	•	•	•		
Fáradtolaj kezelése		•		•	•	•	•		
Festék-, Lakk feldolgozása		•			•	•	•		
<b>Építkezés/Kő/Föld</b>									
Vakolási technika		•		•			•		
Beton színezése		•			•	•	•		
Alagútépítés		•		•			•		
Szennyvíz- és iszapkezelés		•			•	•	•	•	•
Víztelenítés		•				•	•		•
<b>Fafeldolgozás</b>									
Farost-/présslemezzel gyártása		•			•	•	•		
Enyv adagolása		•			•	•	•		
Segédanyagok adagolása		•			•	•	•		
<b>Vegyipar/Biókémia</b>									
Polimergyártás		•	•	•	•	•	•		
Adalékanyagok adagolása		•	•	•	•	•	•		
Reagensek feldolgozása		•	•	•	•	•	•		
Disperziók szállítása		•	•	•	•	•	•		
<b>Cukorgyártás</b>									
Cukornád és cukorrépa feldolgozása		•		•		•	•		
Difúzió, szaturáció, sűrtítés		•		•		•	•		
Kristályosítás		•		•		•	•		
Centrifugálás		•		•		•	•		
Szennyvízkezelés		•		•	•	•	•	•	•
<b>Kerámiagyártás</b>									
Szuszpenziók szállítása		•		•			•		
Segédanyagok adagolása		•			•				
<b>Mezőgazdaság</b>									
Etetőberendezések		•		•	•	•	•		•
Trágyaszállítás		•				•	•	•	•
Biogázüzemek		•		•	•	•	•	•	•
Locsolórendszerek		•				•	•		•

# seepex specialitás: Rendszer megoldások.

seepex nemcsak mint a csigaszivattyúk egyik vezető gyártója, hanem egyre gyakrabban mint a rendszer-megoldások és folyadékok szállításának szakértője ismert. Mivel mérnökeink egyforma jól ismerik a seepex termékeket és az iparágakat, melyekben azokat alkalmazzák, a problémákat gyorsan elemezik és innovatív egyedi úton oldják meg azokat.

Ilyen rendszer-megoldásoknál a seepex csigaszivattyúi és tartozékai, mint pl. a csővezetékek, szerelvények és mérőműszerek, valamint esetlegesen az elektronikus vezérlés optimálisan illesztett.

Mindemellett a tervezést és a dokumentáció elkészítését elvégezzük. Felkínáljuk kompetens támogatásunkat a szerelésnél és a beüzemelésnél, valamint széleskörű szervizszolgáltatásunkat a szivattyú teljes élettartamára.

## **seepex rendszer megoldások például lehetnek a:**

- Szivattyús rendszerek különleges adagolási feladatokra beleértve a PLC-s vezérlést és a szerelvényeket.
- Több szivattyú telepítése egy közös egyedi alapkeretre.
- Folyamatvezérlő rendszerek és kapcsolószekrények.
- Víztelenített iszapok szállítási- és kezelő rendszerei.
- Belsőégésű motorral meghajtott szivattyú hordozható alappokereten.
- Kerekekre szerelt, mozgatható szivattyúk.

Europa:

Belgien

seepex  
Bureau België/Belgique  
Dorp 8  
B-2288 Bouwel  
Tel +32 .14.50 14 71  
Fax +32 .14.50 14 61  
[seepex.be@seepex.com](mailto:seepex.be@seepex.com)

Dänemark

seepex  
Nordic AS  
Bakkegårdsvej 411  
DK-3050 Humlebæk  
Tel +45.49 19 22 00  
Fax +45.49 19 32 00  
[info@seepex.dk](mailto:info@seepex.dk)

Frankreich

seepex  
France SARL  
1, Rue Pelloutier  
F -77183 Croissy Beaubourg  
Tel +33.1. 64 11 44 50  
Fax +33.1. 64 11 44 69  
[info.fr@seepex.com](mailto:info.fr@seepex.com)

Großbritannien

seepex  
UK Ltd.  
3 Armtech Row  
Houndstone Business Park  
Yeovil Somerset BA22 8RW  
Tel +44.19 35.47 23 76  
Fax +44.19 35.47 98 36  
[sales@seepex.co.uk](mailto:sales@seepex.co.uk)

Irland

seepex  
Branch Office Ireland  
No 5 Arden Glas  
Portlaoise  
Co. Laois  
Tel +353.5 78 68 18 26  
Fax +353.5 78 68 15 87  
[mryan@seepex.co.uk](mailto:mryan@seepex.co.uk)

Italien

seepex GmbH  
Ufficio di Rappresentanza per l'Italia  
Piazza Luigi di Savoia, 22  
20124 Milano  
Tel +39.02.36 56 93 60  
Fax +39.02.92 87 78 53  
[info.it@seepex.com](mailto:info.it@seepex.com)

Magyarország

seepex  
Magyarországi iroda  
Éva utca 5.  
H-7632 Pécs  
Mob.:+36. 20 580 6134  
Fax +36. 72.952.587  
[thecska@seepex.com](mailto:thecska@seepex.com)

Niederlande

seepex  
Bureau Nederland  
Maagdenburgstraat 22c  
NL-7421 ZC Deventer  
Tel +31.570.51 66 44  
Fax +31.570.51 60 77  
[seepex.nl@seepex.com](mailto:seepex.nl@seepex.com)

Österreich

seepex  
Vertriebsbüro Österreich  
Obermüllergasse 18  
A-3003 Gablitz  
Tel +43.22 31.6 10 85  
Fax +43.22 31.6 10 85 20  
[hfriedl@seepex.com](mailto:hfriedl@seepex.com)

Schweden

seepex  
Nordic AS  
Hamndalsvägen 58  
S- 61633 Lby  
Tel +46.116 69 40  
Fax +46.1 16 69 41  
[info@seepex.dk](mailto:info@seepex.dk)  
[sales@seepex.net](mailto:sales@seepex.net)

Nord Amerika:

USA

seepex  
Inc.  
511 Speedway Drive  
Enon  
Ohio 45323  
Tel +1.937. 8 64 71 50  
Fax +1.937. 8 64 71 57

Asien:

China

seepex  
Pumps (Shanghai) Co., Ltd.  
Xuanzhong Rd. 399, Building 13  
Nanhui Industrial Area  
201300 Shanghai  
Tel +86.21. 38 10 88 88  
Fax +86.21. 38 10 88 99  
[info.cn@seepex.com](mailto:info.cn@seepex.com)

Japan

seepex  
Japan Co., Ltd.  
Keyaki Building  
Nakano-sakaue #101,  
2-31-5 Chuo, Nakano-ku,  
Tokyo 164-0011  
Tel +81.3 57 55 59 71  
Fax +81.3 57 55 59 72  
[info.jp@seepex.com](mailto:info.jp@seepex.com)

Malaysia

seepex  
(M) Sdn. Bhd.  
59 -1, Jalan PJU 1/37  
Dataran Prima  
47301 Petaling Jaya  
Selangor Darul Ehsan  
Tel +60.3 .78 80 69 51  
Fax +60.3 .78 80 69 59  
[seepex.m@seepex.com](mailto:seepex.m@seepex.com)

mit kell Önöknél áramlásba hozni? Az Ön legközelebbi kapcsolata:

**seepex GmbH**  
D-46240 Bottrop, Scharnhölzstraße 344

Hecskó Tamás okl.vill.mérv. irodavezető  
Mob.: 20.580.6134  
[thecska@seepex.com](mailto:thecska@seepex.com)

Magyarországi iroda – levelezési cím:  
**seepex GmbH**  
H-7632 Pécs, Éva u. 5.  
Fax: 72.952.587

vagy látogasson el honlapunkra: [www.seepex.com](http://www.seepex.com)